

По вопросам продаж и поддержки обращайтесь:

Архангельск (8182)63-90-72
Астана (7172)727-132
Белгород (4722)40-23-64
Брянск (4832)59-03-52
Владивосток (423)249-28-31
Волгоград (844)278-03-48
Вологда (8172)26-41-59
Воронеж (473)204-51-73
Екатеринбург (343)384-55-89
Иваново (4932)77-34-06
Ижевск (3412)26-03-58
Казань (843)206-01-48

Калининград (4012)72-03-81
Калуга (4842)92-23-67
Кемерово (3842)65-04-62
Киров (8332)68-02-04
Краснодар (861)203-40-90
Красноярск (391)204-63-61
Курск (4712)77-13-04
Липецк (4742)52-20-81
Магнитогорск (3519)55-03-13
Москва (495)268-04-70
Мурманск (8152)59-64-93
Набережные Челны (8552)20-53-41

Нижний Новгород (831)429-08-12
Новокузнецк (3843)20-46-81
Новосибирск (383)227-86-73
Орел (4862)44-53-42
Оренбург (3532)37-68-04
Пенза (8412)22-31-16
Пермь (342)205-81-47
Ростов-на-Дону (863)308-18-15
Рязань (4912)46-61-64
Самара (846)206-03-16
Санкт-Петербург (812)309-46-40
Саратов (845)249-38-78

Смоленск (4812)29-41-54
Сочи (862)225-72-31
Ставрополь (8652)20-65-13
Тверь (4822)63-31-35
Томск (3822)98-41-53
Тула (4872)74-02-29
Тюмень (3452)66-21-18
Ульяновск (8422)24-23-59
Уфа (347)229-48-12
Челябинск (351)202-03-61
Череповец (8202)49-02-64
Ярославль (4852)69-52-93

Единый адрес: ean@nt-rt.ru

Сайт: www.ecookna.nt-rt.ru

ЭКООКНА

РАСПАШНЫЕ ВХОДНЫЕ ДВЕРИ ПВХ В РЕСТОРАН



Технические характеристики

Стильный облик двери дополняют цилиндрические петли особой конструкции и изящная ручка. Входные двери должны быть максимально комфортны и просты в эксплуатации и при этом требуют высокой степени надежности и взломоустойчивости. Прочный и надежный замок G-U (германия) и ударопрочный стеклопакет со специальными стеклами, усиленными защитными пленками, обеспечивают защиту от вандалов, несанкционированных проникновений и природных катаклизмов.

Энергоэффективная профильная система VEKA SOFTLINE с увеличенной монтажной глубиной обеспечит высокие прочностные показатели, а также отличную термо- и шумоизоляцию.

Комплектация двери

1. Профильная система VEKA SOFTLINE 70

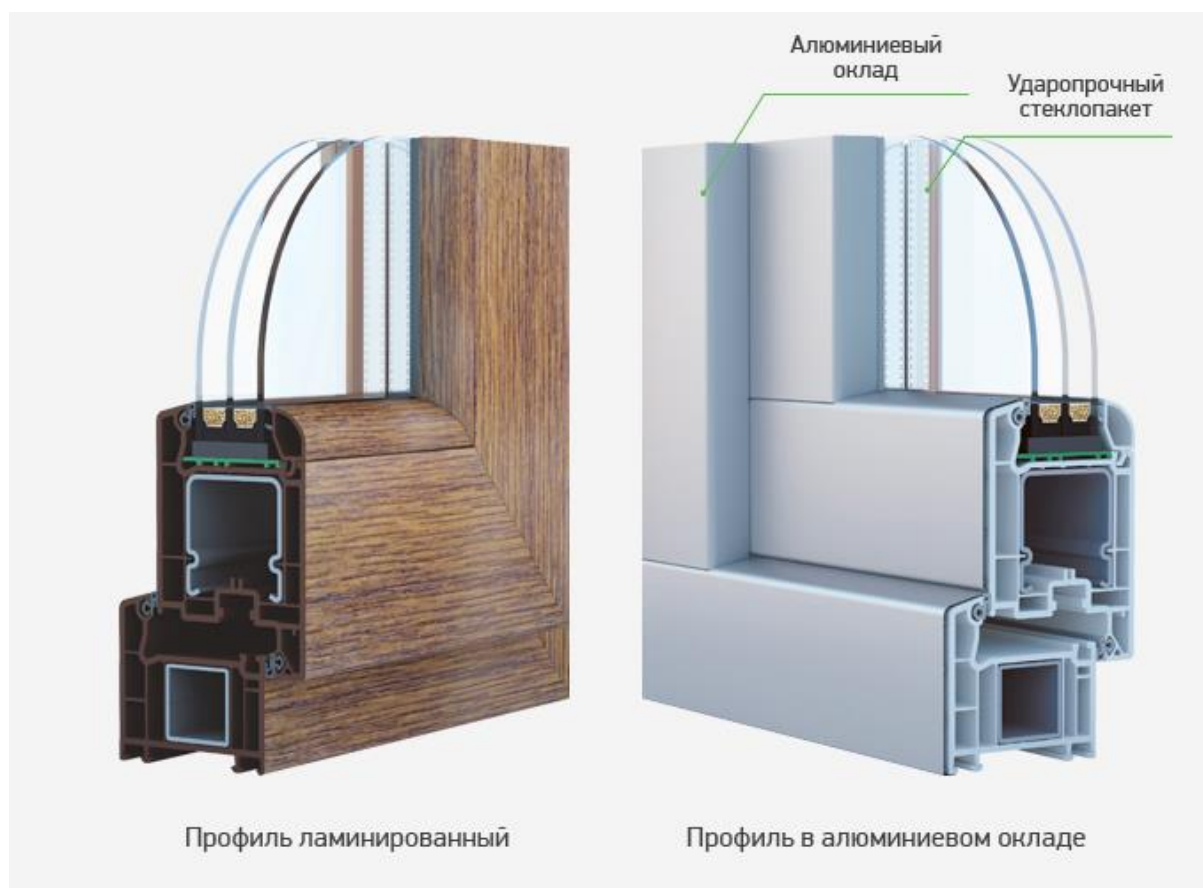

Конструкция построена на базе энергоэффективной 5-камерной профильной системы VEKA SOFTLINE с увеличенной монтажной глубиной (70 мм), которая обладает высокими показателями термо- и звукоизоляции. Пять камер профиля обеспечивают не только повышенные изолирующие свойства, но и прочность: дополнительные камеры выполняют функцию внутренних ребер жесткости. В совокупности с применением замкнутого армирующего профиля в раме и импосте это гарантирует конструкции более высокую жесткость и геометрическую стабильность (прочность на изгиб и кручение).

Преимущества VEKA SOFTLINE 70:

- профильная система класса А (толщина стенки 3 мм);
- 5-камерный профиль с монтажной глубиной 70 мм обеспечивает повышенные тепло- и шумоизоляцию, придает готовой конструкции жесткость и прочность;

- более глубокий заход стеклопакета в фальц уменьшает риск образования конденсата в зоне дистанционной рамки;
- замкнутое армирование рамы и импостов для максимальной геометрической стабильности;
- скругленные штапики придают конструкции окна/двери элегантный и необычный облик.

2. Усиленный ударопрочный стеклопакет

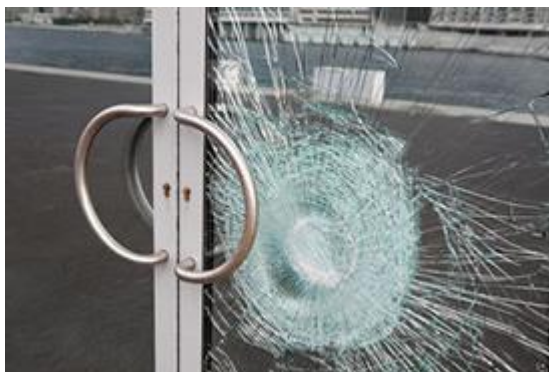

Стеклопакет с двумя специальными стеклами, на которые нанесена защитная пленка А3, обладает большей механической прочностью и повышенной безопасностью: даже если по нему будет нанесен удар такой силы, что одно или оба стекла разобьются, они не разлетятся на острые и опасные осколки – их удержит прочная защитная пленка. Эта особенность обеспечивает ещё одно важное преимущество: если безопасное стекло разбито или треснуло в результате механического воздействия, оно может продолжать выполнять ограждающую функцию до момента замены стеклопакета.

Преимущества ударопрочного стеклопакета:

- повышенная прочность: стекло с пленкой более устойчиво к механическим нагрузкам, ударам и деформациям;
- повышенная безопасность для ребенка: если стекло все же разбито, защитная пленка не даст ему разлететься на опасные осколки;
- повышенный комфорт: разбитое стекло с пленкой продолжает выполнять ограждающую функцию до момента замены стеклопакета.

3. Дверной доводчик G-U OTS 140 верхнего расположения

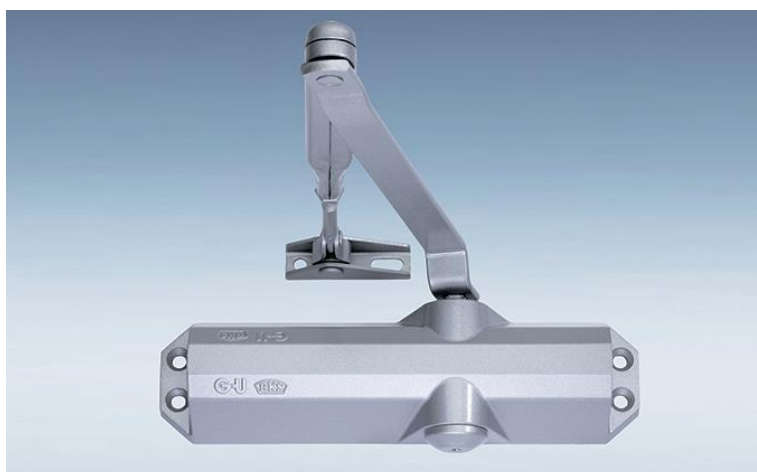

Доводчик верхнего расположения выполнен в компактном алюминиевом корпусе изящной формы. Усилие закрывания регулируется перестановкой оси колена в кронштейне.

Доводчик оснащен высоконадежным игольчатым осевым подшипником. Есть вариант доводчика с функцией фиксации двери в открытом состоянии в диапазоне углов от 70° до 150°. Угол открывания и закрывания двери – 180°. Полностью управляемое закрывание от любого угла. Плавная регулировка скорости закрывания винтом с гидравлической амортизацией (в любом из 3 размеров – 850, 950 или 1100 мм). Цвет окраски корпуса и колена – серебро, коричневый, белый (RAL 9016).

Особенности и преимущества:

- компактный алюминиевый корпус;
- угол открывания и закрывания двери – 180°;
- плавная регулировка скорости закрывания;
- регулировка скорости захлопывания с помощью второго регулировочного винта;
- применен высоконадежный игольчатый осевой подшипник.

4. Замок G-U/BKS 1300 RF 35/16 x 255 с роликом и ригелем (Германия)



Замок G-U/BKS 1300 RF с роликом и ригелем оснащен планкой прямоугольной формы с шириной 24 мм и толщиной 3 мм, выполненной из нержавеющей стали (или стали с молотковой эмалью). Корпус замка – оцинкованный, с удобным вводом для крепёжного винта профильного цилиндра со сквозными отверстиями для крепёжных винтов дверной фурнитуры диаметром до М8. Ролик выполнен из пластика (основная часть из отлитого под давлением цинка), имеет возможность регулировки во внешнюю сторону (диапазон – 8 мм). Ригель с переключением из отлитого под давлением цинка имеет вылет 20 мм (за один оборот PZ); расстояние до края корпуса замка от дорна – 15 мм; положение дорна - 35 мм.

5. Декорирование стекла



Декорирование стекла различными техниками превратит дверь в произведение искусства, сделает её украшением и яркой деталью. Варианты дизайна* двери в каталоге представлены на примерах техник пескоструя и декоративных панелей, но могут быть выполнены нашими мастерами с применением и других техник (английский и фацетный витраж, «алмазная грань», I-image, фьюзинг и др.).

6. Декорирования профиля



На профиль можно нанести ламинационное покрытие RENOLIT (Германия) с различным рисунком и фактурой (различные цвета, породы дерева и пр.).

Установка алюминиевого оклада на ПВХ-профиль придает двери современный стильный и высокотехнологичный облик, а также наделяет конструкцию дополнительной защитой от механических, климатических и иных воздействий. Цветовая гамма представлена полным спектром цветов RAL.

По вопросам продаж и поддержки обращайтесь:

Архангельск (8182)63-90-72
Астана (7172)727-132
Белгород (4722)40-23-64
Брянск (4832)59-03-52
Владивосток (423)249-28-31
Волгоград (844)278-03-48
Вологда (8172)26-41-59
Воронеж (473)204-51-73
Екатеринбург (343)384-55-89
Иваново (4932)77-34-06
Ижевск (3412)26-03-58
Казань (843)206-01-48

Калининград (4012)72-03-81
Калуга (4842)92-23-67
Кемерово (3842)65-04-62
Киров (8332)68-02-04
Краснодар (861)203-40-90
Красноярск (391)204-63-61
Курск (4712)77-13-04
Липецк (4742)52-20-81
Магнитогорск (3519)55-03-13
Москва (495)268-04-70
Мурманск (8152)59-64-93
Набережные Челны (8552)20-53-41

Нижний Новгород (831)429-08-12
Новокузнецк (3843)20-46-81
Новосибирск (383)227-86-73
Орел (4862)44-53-42
Оренбург (3532)37-68-04
Пенза (8412)22-31-16
Пермь (342)205-81-47
Ростов-на-Дону (863)308-18-15
Рязань (4912)46-61-64
Самара (846)206-03-16
Санкт-Петербург (812)309-46-40
Саратов (845)249-38-78

Смоленск (4812)29-41-54
Сочи (862)225-72-31
Ставрополь (8652)20-65-13
Тверь (4822)63-31-35
Томск (3822)98-41-53
Тула (4872)74-02-29
Тюмень (3452)66-21-18
Ульяновск (8422)24-23-59
Уфа (347)229-48-12
Челябинск (351)202-03-61
Череповец (8202)49-02-64
Ярославль (4852)69-52-93

Единый адрес: ean@nt-rt.ru

Сайт: www.ecookna.nt-rt.ru